

ΠΕΡΙΓΡΑΦΗ

Ο θερμοστάτης RC2 ελέγχει θερμοκρασίες κλίμακας -45÷+150°C μέσω ενός αισθητηρίου θερμοκρασίας PTC. Μπορεί να χρησιμοποιηθεί σαν θερμοστάτης ασφαλείας. Διαθέτει δύο ρελέ όπου ρυθμίζονται σε λειτουργία ψύξης ή θέρμανσης. Δυνατότητα ρύθμισης της κατάστασης που θα βρεθούν τα ρελέ (ON ή OFF), εάν κοπεί το αισθητήριο



ΠΡΟΓΡΑΜΜΑΤΙΣΜΟΣ ΠΑΡΑΜΕΤΡΩΝ

Πατώντας [←] **εισερχόμαστε** ή **εξερχόμαστε** από το μενού των παραμέτρων

Απεικονίζεται η πρώτη παράμετρος "SP1" και με τα [▲], [▼] εμφανίζονται οι υπόλοιπες παράμετροι όπως παρουσιάζονται στον πίνακα των παραμέτρων παρακάτω.

Πατώντας [SET] απεικονίζεται η τιμή της παραμέτρου και με τα [▲], [▼] μεταβάλλεται.

Πατώντας [←] επικυρώνεται η νέα τιμή και επιστρέφει στην απεικόνιση της παραμέτρου.

Πατώντας [SET] ακυρώνεται η νέα τιμή και επιστρέφει στην απεικόνιση της παραμέτρου.

Πατώντας [←] **εξερχόμαστε** από το μενού των παραμέτρων.

ΤΕΧΝΙΚΑ ΧΑΡΑΚΤΗΡΙΣΤΙΚΑ

Τροφοδοσία: 230VAC 50/60Hz / Μέγιστη ισχύς λειτουργίας: 3W
 Συνιστάται χρήση ασφαλείας τροφοδοσίας - ασφαλείας τήξεως: 0.5A (δεν περιλαμβάνεται)
 Αισθητήριο θερμοκρασίας PTC 1K 25°C / Ακρίβεια: 0.5°C
 Ρελέ 1 στα 250VAC 10A και ρελέ 2 στα 250VAC 16A
 Θερμοκρασία λειτουργίας: -15÷+55°C / Θερμοκρασία αποθήκευσης: -20÷+80°C
 Η συσκευή μοντάρεται σε ράγα Ω Διαστάσεις 70x90x65mm / Συνδεσμολογία με κλέμες 18Α.

ΕΝΔΕΙΞΕΙΣ - ΣΥΝΔΕΣΜΟΛΟΓΙΑ - ΔΙΑΣΤΑΣΕΙΣ

ΠΡΟΣΟΧΗ: σύμφωνα με τα πρότυπα ασφαλείας, η συσκευή πρέπει να είναι σωστά τοποθετημένη και να προστατεύεται από οποιαδήποτε επαφή με ηλεκτρικά μέρη. Όλα τα μέρη που εξασφαλίζουν την προστασία πρέπει να στερεώνονται κατά τρόπο ώστε να μην μπορούν να αφαιρεθούν χωρίς τη χρήση εργαλείων. Αποσυνδέστε την ασφάλεια της εγκατάστασης πριν προβείτε σε συντήρηση. Αποσυνδέστε την τροφοδοσία της συσκευής πριν προχωρήσετε σε οποιοδήποτε είδος συντήρησης. Μην τοποθετείτε τη συσκευή κοντά σε πηγές θερμότητας, σε εξοπλισμό που περιέχει ισχυρούς μαγνήτες, σε περιοχές που επηρεάζονται από το άμεσο ηλιακό φως ή τη βροχή. Προσοχή να μη δημιουργηθούν ισχυρές ηλεκτροστατικές εκφορτίσεις και να μην εισέλθουν αιχμηρά αντικείμενα. Διαχωρίστε τα καλώδια του σήματος εισόδου από τα καλώδια τροφοδοσίας προς αποφυγή τυχόν ηλεκτρομαγνητικών διαταραχών. Ποτέ μη μεταφέρεται καλώδια τροφοδοσίας και σήματος στον ίδιο αγωγό

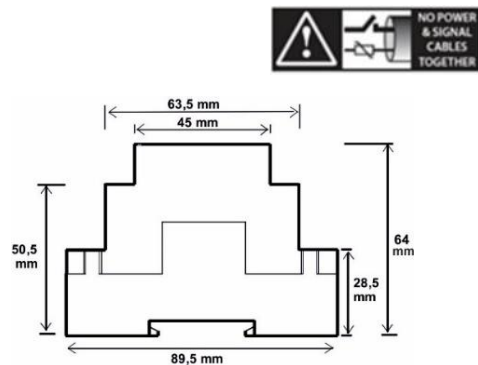
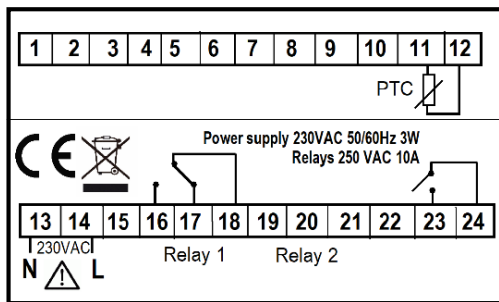
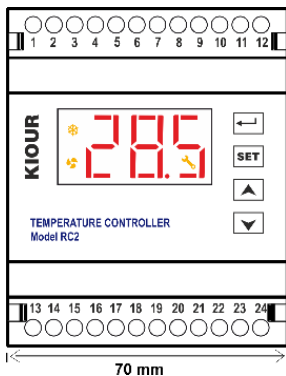

ΠΙΝΑΚΑΣ ΠΑΡΑΜΕΤΡΩΝ

α/α	περιγραφή	min	max	RC2	M.M
1	SP1 SET POINT1: θερμοκρασία ελέγχου για το ρελέ 1, όταν το ρελέ είναι ON απεικονίζεται	-45	150	5.0	°C
2	SP2 SET POINT2: θερμοκρασία ελέγχου για το ρελέ 2, όταν το ρελέ είναι ON απεικονίζεται	-45	150	10.0	°C
3	Cod κωδικός εισόδου στο υπόλοιπο μενού παραμέτρων Cod = 22	0	255	0	-
4	dF1 διαφορικό λειτουργίας ρελέ του πρώτου SP1	0.1	25.0	3.0	°C
5	dF2 διαφορικό λειτουργίας ρελέ του δεύτερου SP2	0.1	25.0	3.0	°C
6	C_I δε χρησιμοποιείται	-	-	-	-
7	Con δε χρησιμοποιείται	-	-	-	-
8	rP1 ορίζει την κατάσταση του SP1 ρελέ σε περίπτωση βλάβης αισθητηρίου, όπου rP1=0 OFF και rP1=1 ON	0	1	0	-
9	rP2 ορίζει την κατάσταση του SP2 ρελέ σε περίπτωση βλάβης αισθητηρίου, όπου rP2=0 OFF και rP2=1 ON	0	1	0	-
10	dSP δε χρησιμοποιείται	-	-	-	-
11	HC1 ορίζει τη λειτουργία του ρελέ σε θέρμανση (HC1=1) ή ψύξη (HC1=0), όπου στη θέρμανση το ρελέ είναι ON κάτω από το SP1 και το αντίθετο ισχύει στη ψύξη	0	1	0	-
12	HC2 ορίζει τη λειτουργία του δεύτερου ρελέ σε θέρμανση (HC1=1) ή ψύξη (HC1=0)	0	1	0	-
13	AJ1 ρύθμιση μηδενός της ένδειξης	-9.5	10.0	0.0	°C

ΠΙΝΑΚΑΣ ΑΛΑΡΜ

1	LF1	βλάβη αισθητηρίου θερμοκρασίας
---	-----	--------------------------------

Τα αλάρμ απενεργοποιούνται αυτόματα όταν φύγει η αιτία ενεργοποίησης

Κατασκευάζεται στην Ελλάδα

Η συσκευή καλύπτεται από εγγύηση καλής λειτουργίας δύο ετών. Η εγγύηση ισχύει εφόσον έχουν τηρηθεί οι οδηγίες χρήσεως. Ο έλεγχος και η επισκευή της συσκευής πρέπει να γίνεται από εξουσιοδοτημένο τεχνικό. Η εγγύηση καλύπτει μόνο την αντικατάσταση ή την επισκευή της συσκευής. Η ΚΙΟΥΡ Ι.Κ.Ε. εφαρμόζει Σύστημα Διαχείρισης Ποιότητας σύμφωνα με το Πρότυπο EN ISO 9001 : 2015 με αριθμό εγγραφής 01013192. Η ΚΙΟΥΡ διατηρεί το δικαίωμα να αναπροσαρμόσει τα προϊόντα της χωρίς προειδοποίηση



DESCRIPTION

RC2 controls temperature range from -45÷+150°C through a PTC temperature sensor. The device can also be used as a safety controller. It has two relay outputs which can be adjusted in cooling or heating mode. The state of the relays (ON or OFF) can be adjusted in case of sensor's malfunction.



PROGRAMMING THE PARAMETERS

- By pressing [←] we enter or exit the parameter's menu.
- The first parameter "Cod" is displayed and with the [▲], [▼] we scroll into the parameters based on the parameter's table below.
- By pressing [SET] the value of the parameter is displayed and with the [▲], [▼] we adjust the value.
- By pressing [←] we confirm the new value and the name of the parameter is displayed.
- By pressing [SET] we cancel the new value and the name of the parameter is displayed.
- By pressing [←] we exit parameter's menu.

TECHNICAL SPECIFICATIONS

Power supply: 230VAC 50/60Hz / Maximum power consumption: 3W
 It is recommended to use a power supply safety switch: fuse 0,5A (not included)
 Temperature sensor PTC 1K 25°C / Accuracy: 0.5°C
 Relay 1 250Vac 10A and Relay 2 250Vac 16A
 Operating temperature: -15÷+55°C / Storage temperature: -20÷+80°C
 The device is mounted in Ω rail Dimensions 70x90x65mm / Connection with terminal blocks 18A

INDICATIONS - CONNECTIONS - DIMENSIONS

ATTENTION: according to safety standards, the device must be properly positioned and protected from any contact with electrical parts. The device must be fastened in such a way that it cannot be removed without the use of tools. Disconnect the main safety switch of the installation before proceeding to any maintenance. Disconnect the power supply of the device before proceeding to any maintenance. Do not place the device near heat sources, equipment containing strong magnets, in areas affected by direct sunlight or rain. Prevent electrostatic discharges and sharp objects from been inserted to the device. Separate signal cables from power supply cables to prevent electromagnetic disorders. Signal cables must never be in the same pipe with the power supply cables

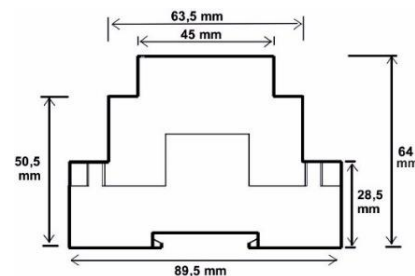
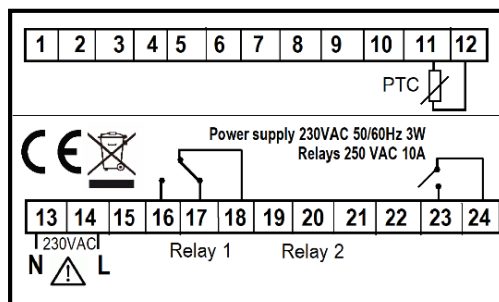
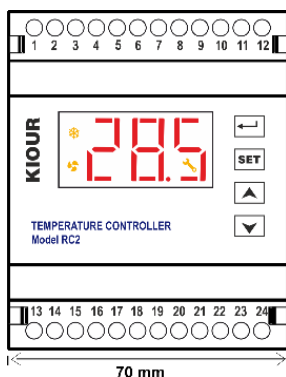

PARAMETERS TABLE

no		description	min	max	RC2	UOM
1	SP1	SETPOINT1: temperature control for relay1, when relay is ON ❄️ is displayed	-45	150	5.0	°C
2	SP2	SETPOINT2: temperature control for relay2, when relay is ON 🌀 is displayed	-45	150	10.0	°C
3	Cod	entry code to parameter's menu Cod = 22	0	255	0	-
4	dF1	differential operating temperature of SP1	0.1	25.0	3.0	°C
5	dF2	differential operating temperature of SP2	0.1	25.0	3.0	°C
6	C_1	out of order	-	-	-	-
7	Con	out of order	-	-	-	-
8	rP1	operating status of SP1 relay in case of sensor's malfunction, where rP1=0 OFF and rP1=1 ON	0	1	0	-
9	rP2	operating status of SP2 relay in case of sensor's malfunction, where rP2=0 OFF and rP2=1 ON	0	1	0	-
10	dSP	out of order	-	-	-	-
11	HC1	sets SP1 relay in heating (HC1=1) or cooling (HC1=0) mode. In heating mode, the relay is ON under the SP. The opposite occurs in cooling mode.	0	1	0	-
12	HC2	sets SP2 relay in heating (HC1=1) or cooling (HC1=0) mode	0	1	0	-
13	AJ1	zero adjustment of the sensor	-9.5	10.0	0.0	°C

ALARM TABLE

1	LF1	sensor malfunction
---	-----	--------------------

The alarms are automatically deactivated when the cause of the alarm disappears.

Made in Greece

The device is under two year's guarantee. The guarantee is valid only if the manual instructions have been applied. The control and service of the device must be done by an authorized technician. The guarantee covers only the replacement or the service of the device. KIOUR PC implements a Quality Management System according to EN ISO 9001:2015 Standard with registration number 01013192. KIOUR preserves the right to adjust its products without further notice

